

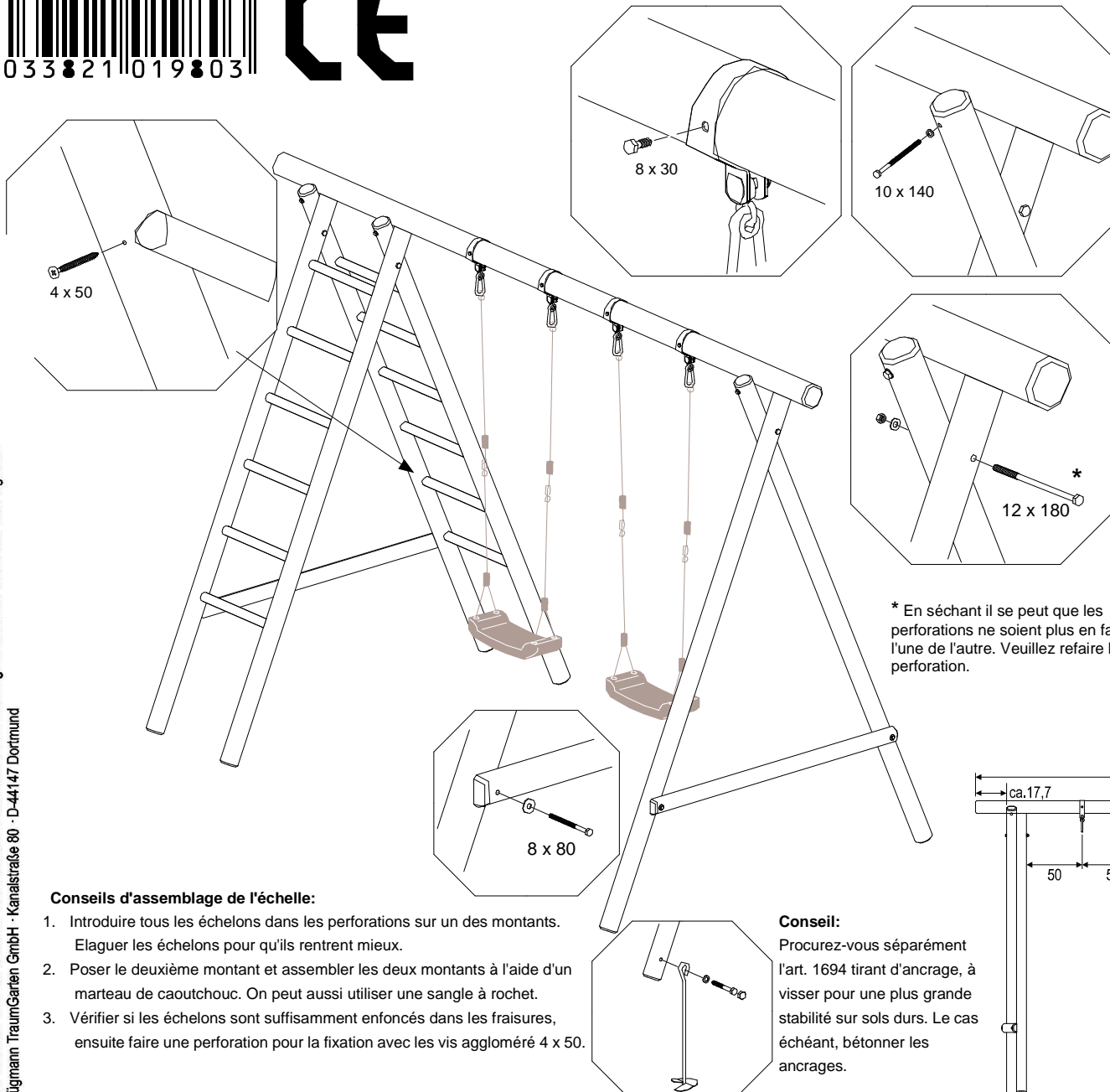

Stand: Dezember 2009, Version 2.0 - Technische Änderungen zur Produkt-Verbesserung vorbehalten. Diese Anleitung stellt einen Entwicklungsstand des Produktes dar. Den aktuellen Stand finden Sie im Internet: www.traumgarten.de. Alle Maße sind Ca.-Angaben. Brüggemann TraumGarten GmbH - Kanalstraße 80 - D-44147 Dortmund



Pièces détachées Nombre Désignation

		Dimensions ¹
1 x	Poutre faitière	ø 100 x 3690 mm
4 x	Montant d'échelle	ø 80 x 2505 mm
12 x	Echelons	ø 40 x 520 mm
2 x	Poteau	ø 80 x 2505 mm
2 x	Traverse	33 x 70 x 1390 mm
3 x	Vis	12 x 180 mm
3 x	Ecrou M12	
3 x	Rondelle pour M12	ø 24 mm
6 x	Vis bois	10 x 140 mm
6 x	Rondelle pour M10	ø 19 mm
4 x	Vis bois	8 x 80 mm
4 x	Rondelle pour M8	ø 23 mm
24 x	Vis aggloméré	4 x 50 mm
2 x	Siège de balançoire, plastique avec corde	
4 x	Vis de sécurité pour bride	8 x 30 mm
4 x	Bride de tuyau mousqueton incl.	

1 toutes les mesures sont approximatives car le matériel peut varier

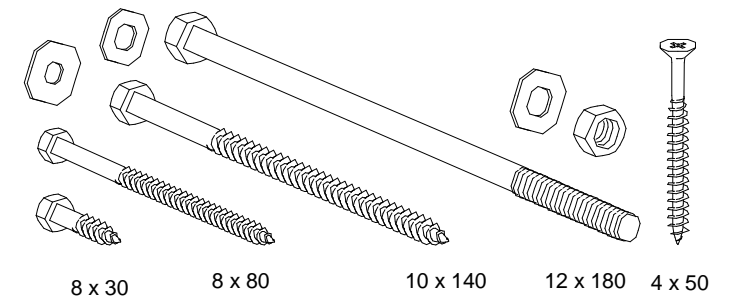

* En séchant il se peut que les perforations ne soient plus en face l'une de l'autre. Veuillez refaire la perforation.

Conseils d'assemblage de l'échelle:

1. Introduire tous les échelons dans les perforations sur un des montants. Elaguer les échelons pour qu'ils rentrent mieux.
2. Poser le deuxième montant et assembler les deux montants à l'aide d'un marteau de caoutchouc. On peut aussi utiliser une sangle à rochet.
3. Vérifier si les échelons sont suffisamment enfoncés dans les frotures, ensuite faire une perforation pour la fixation avec les vis aggloméré 4 x 50.

Conseil:

Procurez-vous séparément l'art. 1694 tirant d'ancrage, à visser pour une plus grande stabilité sur sols durs. Le cas échéant, bétonner les ancrages.

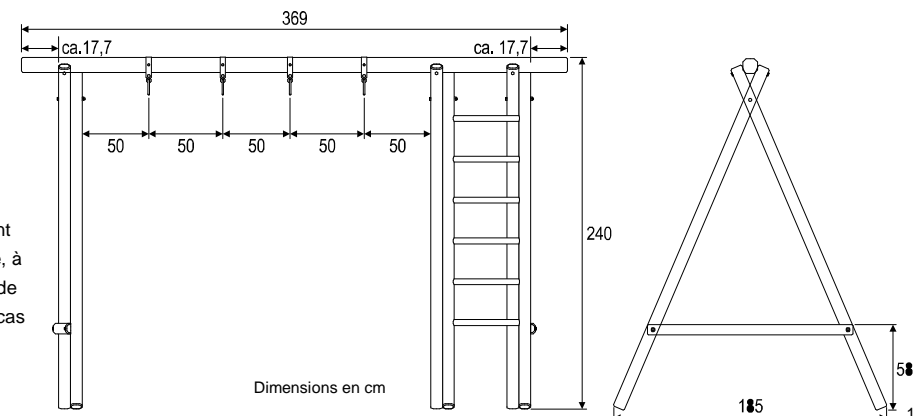

Conseils aux parents, à lire avant le montage!

Introduction:

Avec notre système de balançoires à rondins vous êtes en possession d'un dispositif de jeux attractif. Il répond aux exigences de sécurité actuelles et s'appuie quant à l'exécution et au matériel sur les normes européennes du jeu dans le domaine privé.

- Les sièges de balançoires inclus dans la livraison ne sont pas des sièges pour enfants. Cette balançoire ne convient donc pas aux **enfants de moins de 3 ans**.
- **Une surveillance régulière** des adultes est indispensable et absolument nécessaire lorsque les enfants jouent avec les agrès.
- **Assemblage avec les enfants? Non!** L'assemblage du dispositif ne doit être exécuté que par des adultes. Le danger que des enfants se blessent est réel et cela est souvent arrivé. Donc même si les enfants insistent, il faut leur interdire!
- **En cas d'utilisation non conforme** le fabricant décline toute responsabilité. Cela vaut aussi pour l'apport de matériel inapproprié, par ex. chaînes, cordes, barres etc.
- **Montage non conforme:** le fabricant décline aussi toute responsabilité. Respectez donc les directives à la lettre, ne changez rien au design ni à l'exécution.
- **Contrôle après le montage.** Ce n'est qu'une fois l'installation complètement terminée, l'emplacement déblayé et la stabilité et la sécurité du dispositif testées que l'on pourra faire place au jeu.
- **Protection et prévention.** Ne laissez pas traîner de vis ni de clous sur le sol, rangez toutes les pièces dans une boîte pour que les enfants ne se blessent pas aux pieds en jouant.
- **Un contrôle régulier de tous les éléments et raccords** est indispensable. Les vis peuvent se desserrer, les crochets des balançoires peuvent se bloquer et provoquer des usures par frottement. Voir la check-list: Sécurité, sécurité!

Distance de sécurité normalisée

! **Au sol: 35 cm au minimum** pour les sièges de balançoire.

! **Intermédiaires: 45 cm au minimum** entre les sièges et entre les sièges et le portique.

! **Entre échelle et 2ème siège: 150 cm** au minimum d'aire de chute.

Autres conseils aux parents:

Pour **prévenir les accidents** répétez à vos enfants qu'ils ne doivent **jamais...**

- jouer avec des vêtements qui pourraient se prendre dans les filets, les anneaux, les fentes, au toboggan ou à d'autres éléments. Eviter les vêtements amples, les longues cordes, les lacets

- laisser se balancer les balançoires ou autres éléments à vide
- sauter hors de la balançoire en mouvement
- se balancer diagonalement et ne pas s'asseoir au milieu du siège
- retenir ou stopper les enfants en train de se balancer
- se pendre aux éléments en bois (poutre etc.)
- circuler devant et derrière ainsi qu'entre les balançoires en mouvement. Il faut attendre que celles-ci s'immobilisent.
- Tordre, desserrer, faire des nœuds avec les cordes ou les enrouler autour du soi. Certaines parties du corps pourraient être gravement coincées.
- Monter sur l'échelle lorsque quelqu'un se balance sur le siège d'à côté

Check-list:

Sécurité! Sécurité! Encore et toujours!

Pour garantir la sécurité des enfants, le portique devrait être contrôlé avant chaque saison puis toutes les 2 semaines. Il faut immédiatement remédier aux réparations éventuelles et remplacer les pièces endommagées.

Contrôlez:

- les éléments en bois** quant à leur stabilité et aux échardes. En séchant le bois se fissure et se fendille, ce qui n'est pas un manque de qualité. Supprimez les éclats de bois!
Les fissures de plus de 6 mm peuvent être comblées avec une pâte appropriée ou du silicone pour éviter de se blesser. Les éléments en bois qui manque de stabilité doivent être remplacés.
- l'ensemble de l'appareil** quant à sa stabilité au sol et son ancrage.
- les vis, écrous et boulons** ou autres raccords quant à leur fixation. Resserrer les pièces desserrées.
- les crochets de balançoires** quant à l'usure, fixation dans le bois, rouille, etc.
Enduire les parties en nylon avec le spray de silicone que l'on trouve dans le commerce (pas d'huile)
- toutes les cordes et raccords** quant à leur solidité. Conseil: si vous découvrez de effilochages, ouvrez l'écheveau en le tournant. Vérifiez si des fils sont arrachés.
- les échelons** s'ils ne dérapent pas, s'il y a des fissures ou des échardes, s'ils sont stables et bien fixés.
- les aires de chute** s'il y a des trous et des inégalités. Comblers le cas échéant!

Ces agrès ne sont pas destinés à l'usage publique!

La balançoire en rondins est exclusivement réservée à l'usage privé. Elle n'est pas conçue pour être mise à disposition du public comme les aires de jeux etc. (les agrès publics répondent à d'autres critères de sécurité).

● Sol: sécurité de réception en cas de chute!

En dessous des agrès le sol devrait être mou et amortir les chutes. Tous les sols durs sont tabous (surface en béton, asphalte etc.). En cas de chute ce genre de sol peuvent occasionner des blessures graves. Nous avons dans notre programme de jeux des tapis antichute qui assurent la sécurité dont vos enfants ont besoin. Une autre alternative serait du sable fin, copeaux de bois ou mulch d'écorce. Ces matériaux doivent être intégrés dans le sol à une profondeur de 30 cm au moins.

● Pas de vernis!

Entretenez les éléments en bois avec des lasures spéciales bois, pas avec du vernis. En aucun cas avec de la peinture émail qui rend la surface glissante ce qui serait dangereux pour les enfants.

Conseil: faites jouer les couleurs en utilisant nos couleurs de jeux!

● En hiver: accessoires à la maison!

En hiver le sol est souvent ramolli, glissant et humide, s'il gèle il est archi-dur. Les enfants ne devraient alors pas jouer avec les agrès. Important: entreposez les en hiver à l'intérieur ou dans le garage. Vous prolongez ainsi efficacement le procédé de vieillissement naturel des matériaux ainsi que le plaisir que vous en tirez.

Conservez cette notice de montage! Si vous souhaitez commander des pièces de rechange, elle vous rendra service.

